

SEPCOM[®]

Fest- und Flüssigmisttechnik

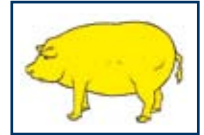
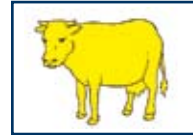

MEHRFACH ZUM
PATENT ANGEMELDET

SEPCOM® wurde speziell für die Behandlung von Abwässern aus der Viehwirtschaft entwickelt und ist einfach, zuverlässig, effizient und kostengünstig.

Die Abwasseraufbereitung bietet große Vorteile für den Transport, die Lagerung, Reinigung und Energieeinsparung.

Die Fest-Flüssigtrennung des Abwassers ist der Weg zur LÖSUNG DES STICKSTOFFPROBLEMS in der Landwirtschaft



FLÜSSIGE PHASE

Einfach zu verteilen, zu mischen und zu pumpen
 Minimale Ablagerungen bzw. Verkrustungsrückstände
 Geeignet für die Stallreinigung
 Optimal für Düngewässerung



Spülung



Düngewässerung

FESTE PHASE

Lässt sich schaufeln, leicht transportieren und lagern
 Kann als Tierstreu verwendet werden
 Hervorragender Bodendünger
 Marktfähiges Produkt
 Geruchlos, sickert nicht



Kann selbst in geschlossenen Räumen gelagert werden



Ideal als Tierstreu



Marktfähiges Produkt

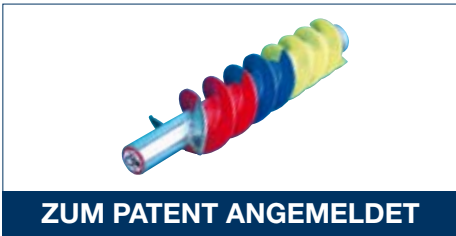

ZUM PATENT ANGEMELDET

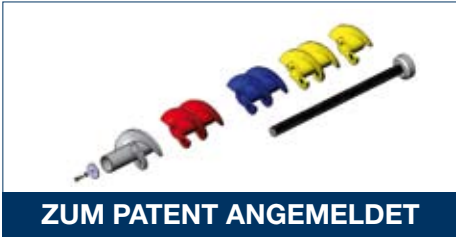

ZUM PATENT ANGEMELDET



ZUM PATENT ANGEMELDET

Kunststoffschnecke in Modulbauweise



Ausbaustufe
(Zubehör für größere Kapazität)

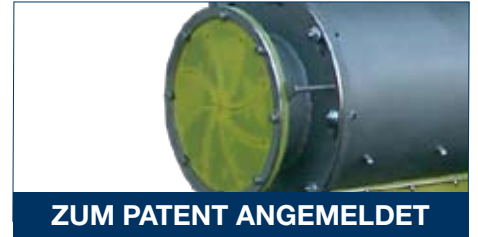

ZUM PATENT ANGEMELDET

Auslaufmembran:
selbstregulierender Gegendruck

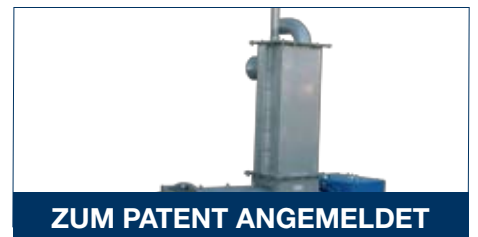

ZUM PATENT ANGEMELDET

Beschickungsschacht: Ausgleichs-
Luftkammer (obligatorisches Zubehör)

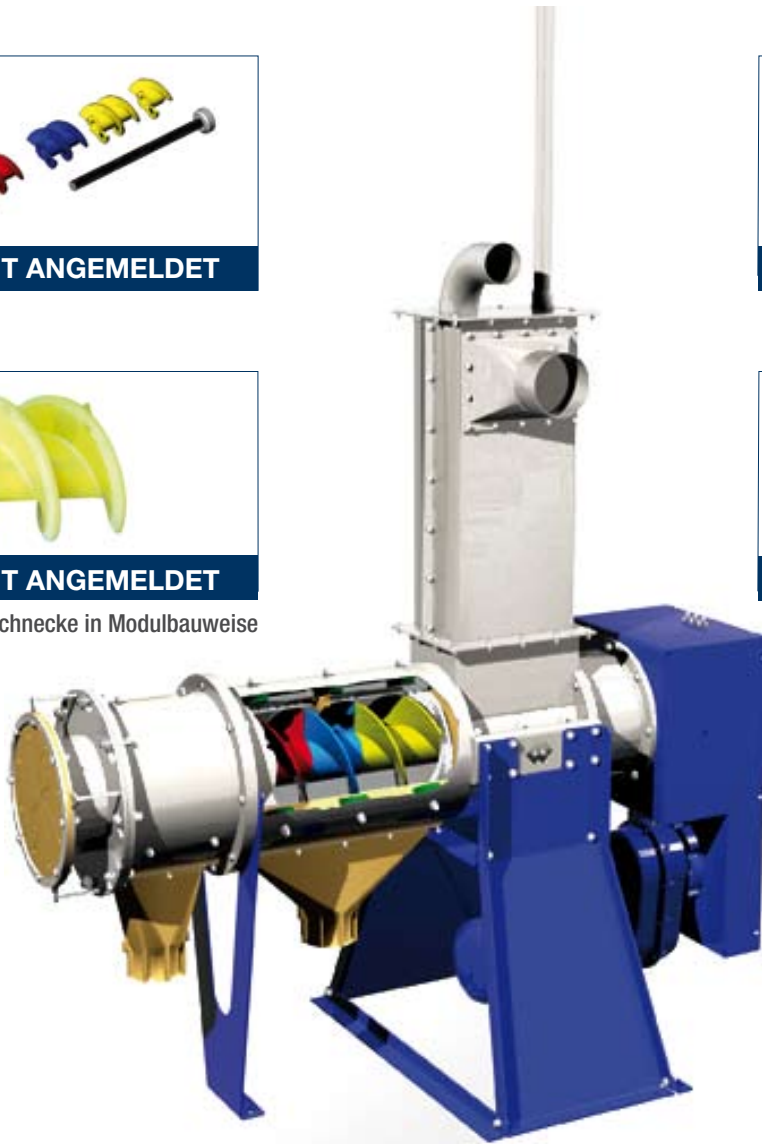

Vergleich zwischen Wettbewerbern und



innerhalb von 5 Jahren:



KOSTEN €

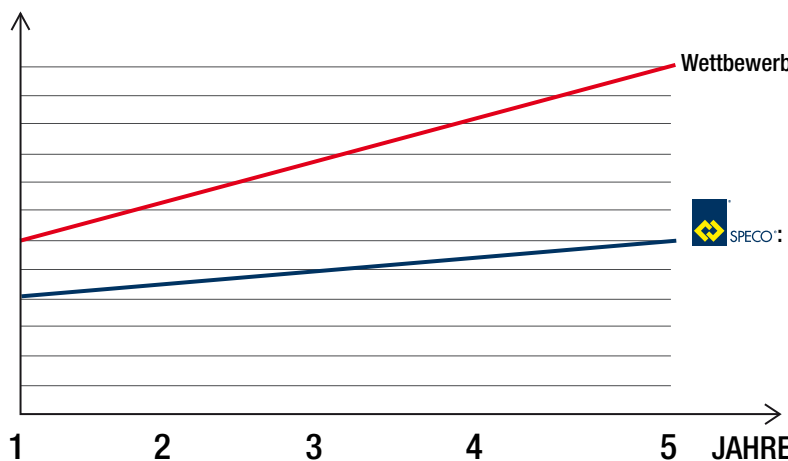

* angenommener Einsatz: 4h pro Tag

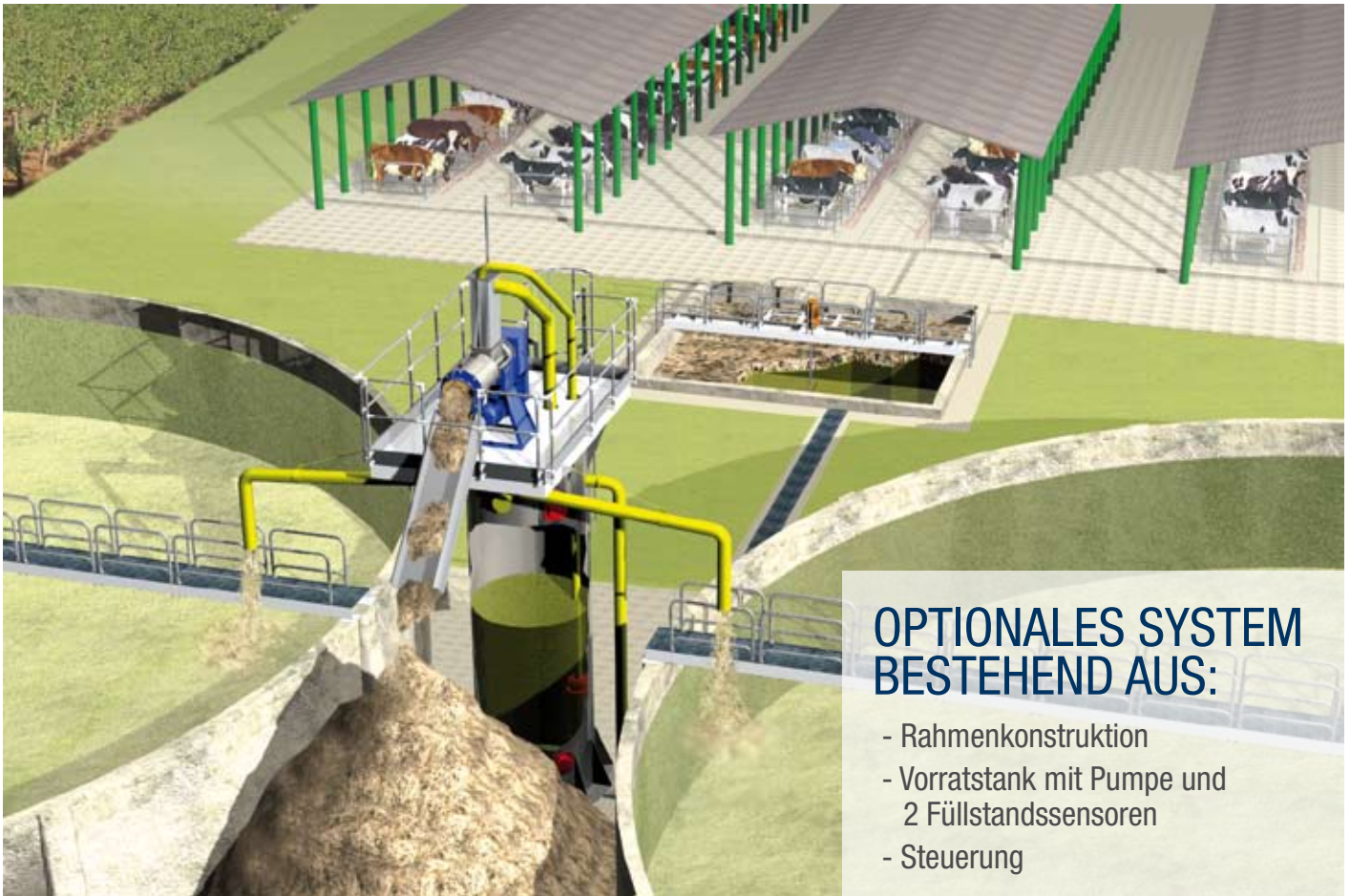

OPTIONALES SYSTEM BESTEHEND AUS:

- Rahmenkonstruktion
- Vorratstank mit Pumpe und 2 Füllstandssensoren
- Steuerung

STANDARDVERSION

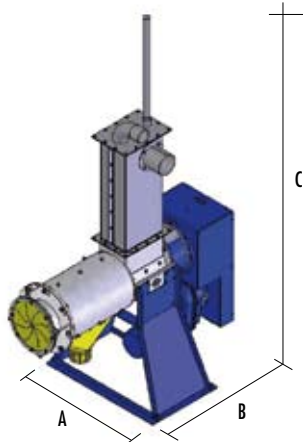

ERWEITERTE VERSION

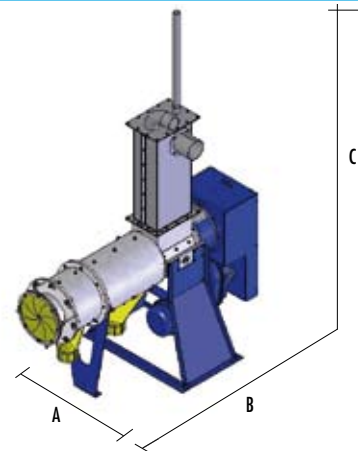

BAUREIHE	A mm	B mm	C mm	Leistung kW	Gewicht kg	Max. Durchflussgeschwindigkeit m ³ /h*
SEPCOM® 045	975	1.622	2.767	4,0	490	45
SEPCOM® 065	975	1.922	2.767	5,5	580	65

Gehäuse aus Normastahl oder Edelstahl
Selbstreinigende Kunststoffschnecke
Edelstahlsieb

* Die Durchflussgeschwindigkeit ist abhängig vom Produkttyp, den Betriebsbedingungen und der Maschinenwartung.



SPECO® - Division of WAM S.p.A.
Via Cavour, 338
I - 41030 Ponte Motta
Cavezzo (MO) - ITALIEN

Tel: +39 0535 61 81 11
Fax: +39 0535 61 82 26
info@wamgroup.com
www.wamgroup.com